

## MODELOS:

**Z190RS-F--**, **Z191RS-F--**, **Z192RS-F--**  
**Z193RS-F--**, **Z194RS-F--**, **Z630RS-F--**

ZODIA PARA SOBREPONER ON-OFF o DIMEABLE 0-10 V  
 120-277 V AC LED

20 W 0,16 A, 45 W 0,375 A, 55 W 0,45 A, 90 W 0,75 A  
 50/60 Hz

Hecho en México, uso interior

20 Wh, 45 Wh, 55 Wh, 90 Wh

**IMPORTANTE:** Lea cuidadosamente este instructivo antes de realizar cualquier instalación.

### ¡ADVERTENCIA!



**Proteja al personal de descargas eléctricas.**

Las conexiones eléctricas deben ser realizadas por personal calificado y debe ser realizada de conformidad con la normatividad local y nacional correspondiente. Asegúrese que la línea de alimentación eléctrica 120-277 V AC esté apagada antes de instalar o dar mantenimiento a la luminaria. No encienda la línea de alimentación eléctrica hasta que la instalación entera esté completada.

## 1. Instalación de la luminaria.

Haga dos perforaciones en el techo con una broca de 1/4 a la distancia indicada (X) e inserte los taquetes. Fije los tornillos en los taquetes sin apretar completamente, deje separados 5 mm aproximadamente.

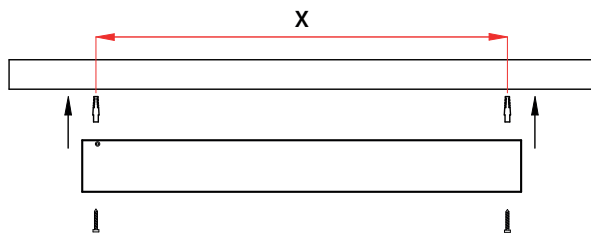

**1.1.** Para fijar el cuerpo de la luminaria a los tornillos será necesario desconectar el circuito electrónico de la fuente de poder, asegúrese de realizarlo como se muestra en la figura.

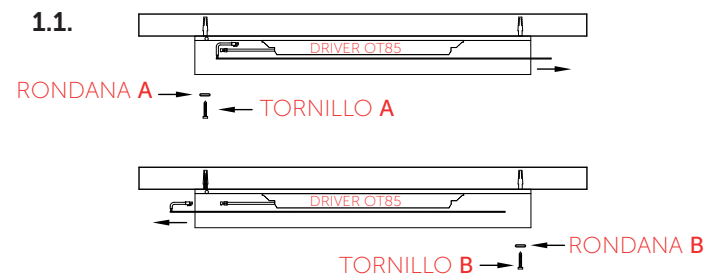
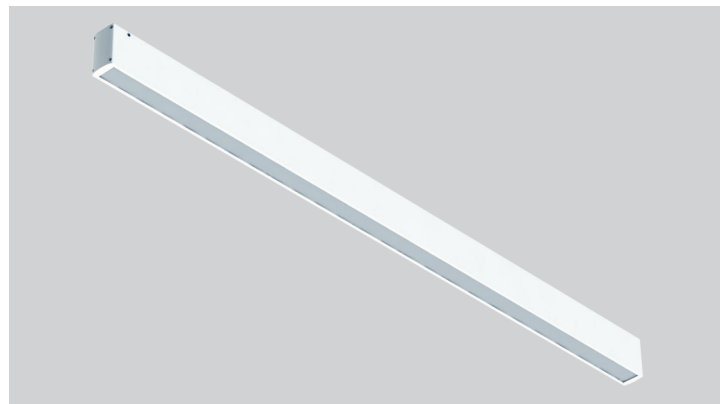
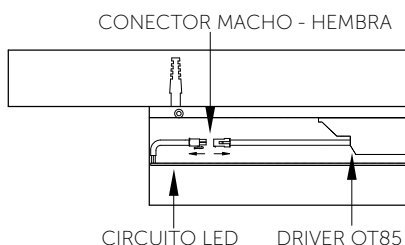

**1.2.** Inserte el cuerpo de la luminaria a los tornillos haciendo coincidir las ranuras, desplace el cuerpo de la luminaria hacia la derecha para que la cabeza del tornillo trabe. Para facilitar la instalación desplace el circuito hacia los extremos para poder apretar los tornillos.



**1.3.** Desplace la luminaria 10 mm a la derecha para permitir que los tornillos entren en el diámetro menor del sistema de fijación y conecte nuevamente los cables del circuito.

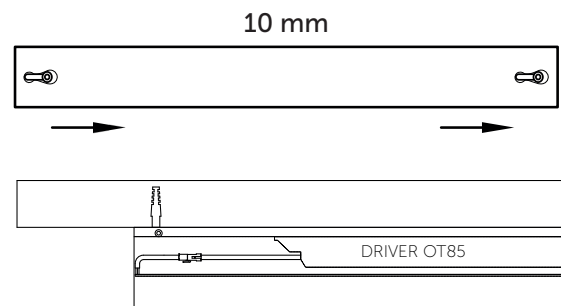

MODELOS:

**Z190RS-F--**, **Z191RS-F--**, **Z192RS-F--**  
**Z193RS-F--**, **Z194RS-F--**, **Z630RS-F--**

ZODIA PARA SOBREPONER ON-OFF o DIMEABLE 0-10 V  
 120-277 V AC LED

20 W 0,16 A, 45 W 0,375 A, 55 W 0,45 A, 90 W 0,75 A  
 50/60 Hz

Hecho en México, uso interior

20 Wh, 45 Wh, 55 Wh, 90 Wh



**1.4.** Para asegurar la instalación de la luminaria una vez que los tornillos A y B hayan sido atornillados, apriete el opresor lateral.

**IMPORTANTE:** Antes de realizar las conexiones eléctricas verifique las etiquetas de conexión que acompañan a los cables la luminaria (alimentación y dimmer 0-10V).

VISTA LATERAL

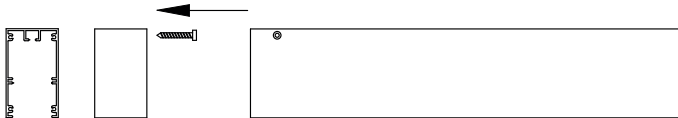

## 2. Conexión eléctrica.

Conecte los cables de la luminaria a los cables de la línea de alimentación eléctrica de acuerdo al diagrama eléctrico.

### CONEXIÓN DIMEABLE 0-10 V

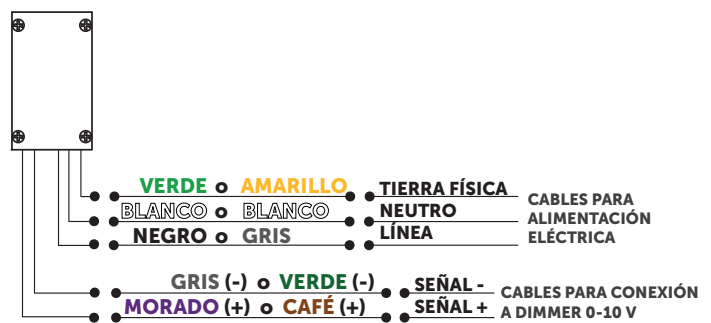

### CONEXIÓN ON-OFF

